

Silver StarTM ***Ramps***



OWNER'S MANUAL

Pride
SilverStar ★
Lifts and Ramps
www.silverstarlifts.com

Including: Single Fold Ramps and Solid Ramps

www.silverstarlifts.com www.pridemobility.com

TABLE OF CONTENTS

INDICE

DIRETTIVE PER LA SICUREZZA	26
I. INTRODUZIONE	27
II. SICUREZZA	28
III. GARANZIA	29
APPENDIX	30

DIRETTIVE PER LA SICUREZZA

I simboli riportati di seguito vengono utilizzati nel presente manuale e sulla Rampa pieghevole per identificare avvertenze e informazioni importanti. È molto importante leggerli e comprenderli completamente.



AVVERTENZA! La mancata osservanza delle procedure previste può provocare lesioni alle persone, danni ai componenti o malfunzionamento (simbolo nero su triangolo giallo con bordo nero).



OBBLIGATORIO! Queste azioni devono essere eseguite come descritto. La mancata esecuzione delle procedure obbligatorie può provocare lesioni alle persone e/o danni alle apparecchiature (simbolo bianco su punto blu).



PROIBITO! Queste azioni sono proibite. Non devono mai essere eseguite e per nessun motivo. L'esecuzione di un'azione proibita può causare lesioni alle persone e/o danni alle apparecchiature (simbolo nero con cerchio rosso e barra rossa).

Informazioni di riferimento:

Rivenditore autorizzato Pride: _____

Indirizzo: _____

Telefono: _____

Data di acquisto: _____ Numero seriale: _____

NOTA: il presente manuale per l'utente è redatto in base alle più recenti specifiche tecniche e delle informazioni del prodotto, disponibili al momento della pubblicazione. Pride si riserva il diritto di apportare modifiche qualora fossero necessarie. Qualsiasi modifica apportata ai nostri prodotti può generare lievi differenze tra le illustrazioni e le spiegazioni contenute nel presente manuale e il prodotto acquistato. La versione più recente del presente manuale è disponibile sul nostro sito web.



Copyright © 2007
Pride Mobility Products Corp.
INFMANU3325/Rev F/July 2007/Italian

I. INTRODUZIONE

Benvenuti alla Silver Star, una divisione della Pride Mobility Products Corporation (Pride). Congratulazioni per l'acquisto della Vostra nuova rampa pieghevole. Il design della rampa pieghevole unisce la migliore componentistica del settore ad uno stile moderno ed accattivante. Siamo certi che le caratteristiche del design e la semplicità dell'utilizzo renderanno più agevole la Vostra quotidianità e garantiranno la Vostra piena soddisfazione.

Alla Pride la sicurezza dell'utente è importante. **Leggere e osservare tutte le istruzioni contenute nel presente manuale prima di utilizzare il prodotto.** Queste istruzioni sono state redatte appositamente per Voi. La comprensione di queste istruzioni è fondamentale per l'utilizzo sicuro della Vostra nuova rampa pieghevole.

Pride non è responsabile per i danni arrecati alla proprietà o per le lesioni alle persone causati dall'utilizzo improprio della rampa pieghevole. Inoltre Pride non è responsabile per danni arrecati alla proprietà o per lesioni alle persone, causati dal mancato rispetto da parte di persone e/o utenti delle istruzioni e delle raccomandazioni fornite nel presente manuale, o contenute in altra documentazione relativa agli scooter, pubblicata da Pride o contrassegnata sulla rampa pieghevole stessa.

CONTRATTO D'ACQUISTO

Accettando la fornitura di questo prodotto, Vi impegnate a non cambiare, modificare o alterare il prodotto, né a rimuovere o rendere inattivi o insicuri dispositivi di protezione, schermi o altre funzioni di sicurezza del prodotto; e a non evitare, rifiutare o dimenticare di installare i kit di adattamento forniti regolarmente dalla Pride per migliorare o preservare l'uso sicuro del prodotto.

COMUNICAZIONE DELLE INFORMAZIONI

Siamo lieti di ricevere domande, commenti e suggerimenti in merito a questo manuale. Desideriamo anche conoscere la Vostra opinione rispetto alla sicurezza e all'affidabilità della nuova rampa pieghevole e all'assistenza ricevuta dal rappresentante autorizzato Pride.

Si prega di comunicare eventuali cambiamenti di indirizzo in modo da tenerVi al corrente delle informazioni importanti in merito alla sicurezza, ai nuovi prodotti e alle nuove opzioni che possono incrementare la possibilità di utilizzo della Vostra rampa pieghevole.

NOTA BENE: *in caso di smarrimento del Vostro Certificato di Garanzia o del presente manuale, notificatelo; Pride sarà lieta di inviare tempestivamente il Vostro duplicato.*

II. SICUREZZA

SICUREZZA DEL PRODOTTO

La rampa pieghevole è prevista come dispositivo di supporto allo scopo di superare scalini o altri ostacoli con scooter, carrozzine elettriche e manuali senza passeggero o rimorchi a mano e prodotti simili. Controllare l'usura o i danni della rampa pieghevole. Se la rampa pieghevole mostra segni di usura in qualche modo problematici, contattare immediatamente il rivenditore Pride.

I simboli in basso sono utilizzati sulla rampa pieghevole per identificare le avvertenze, le attenzioni e le azioni proibite. È molto importante leggere e comprendere a fondo i simboli riportati.



Leggere e osservare le istruzioni contenute nel manuale dell'utente prima di utilizzare il prodotto.



La capacità massima totale della rampa è di 600 libbre/272 kg. Non superare la capacità di peso consigliata per la rampa. Quando si usa la rampa, il peso deve essere distribuito uniformemente sui lati.



Le superfici della rampa possono diventare scivolose se bagnate. Mantenere la rampa asciutta e libera da materiali estranei che possono impedirne l'uso sicuro. Prestare estrema attenzione durante l'uso della rampa in condizioni meteorologiche avverse.



Non superare la massima angolazione dell'inclinazione consigliata per un dispositivo per la mobilità occupato, determinata dal produttore dello stesso. Per ulteriori informazioni, consultare il manuale per l'utente del dispositivo per la mobilità nonché lo schema del grado di inclinazione nell'Appendice A.



Punti di aggancio nella cerniera della rampa. Allontanare le dita dalla cerniera quando si chiude e si apre la rampa.

AVVERTENZA! Le rampe sono pesanti. Per i singoli pesi della rampa consultare la tabella delle specifiche tecniche. Il sollevamento di pesi al di sopra delle proprie capacità fisiche può causare lesioni personali. Se necessario richiedere l'intervento di qualcuno che sollevi e manovri la rampa.

AVVERTENZA! Non modificare in alcun modo la rampa senza autorizzazione di Pride. Le modifiche non autorizzate annullano la garanzia e possono comportare lesioni personali.



AVVERTENZA! Verificare che la rampa sia posizionata con sicurezza solo su una superficie piatta e uniforme. La parte inferiore della rampa deve essere posizionata saldamente a terra e la parte superiore deve essere allo stesso livello dello scalino o del bordo verticale. Pride consiglia vivamente di bloccare la rampa usando gli appositi perni di fissaggio. Se necessario, forare le superfici di supporto per facilitare l'uso dei perni di fissaggio.

AVVERTENZA! Non lasciare che i bambini giochino sopra o intorno alla rampa. La rampa non deve essere usata per skateboard o biciclette.

III. GARANZIA

GARANZIA LIMITATA TRASFERIBILE TRIENNALE

Per due (2) anni dalla data di acquisto, Pride Mobility Products riparerà o sostituirà a propria discrezione, gratuitamente, qualunque componente meccanica o elettrica, riscontrata come difettosa nei materiali e/o nella lavorazione, dopo esame da parte di un rappresentante autorizzato Pride.

Questa garanzia non include le voci che possono richiedere sostituzione a causa della normale usura.

- Sono esclusi mano d'opera, chiamate di assistenza, spedizione e altri costi derivanti dalla riparazione del prodotto, se non specificamente autorizzati da Pride Mobility Products **PREVENTIVAMENTE**.

L'esclusione comprende anche componenti danneggiati da:

- Contaminazione
- Abuso, uso improprio, incidente o negligenza
- Uso diverso da quello previsto
- Uso, manutenzione o conservazione impropri
- Riparazioni e/o modifiche eseguite a componenti senza consenso specifico di Pride Mobility Products.
- Circostanze al fuori del controllo di Pride

CONTROLLI DI ASSISTENZA E SERVIZIO IN GARANZIA

Il servizio in garanzia deve essere eseguito da un rivenditore autorizzato di Pride Mobility Products. Non restituire prodotti difettosi a Pride Mobility Products senza previa autorizzazione scritta. Tutti i costi di trasporto e i danni di spedizione incorsi durante l'invio del prodotto per la riparazione o la sostituzione sono responsabilità dell'acquirente.

La mancata osservanza delle istruzioni, avvertenze e note contenute nel manuale per l'utente ed applicate sulla rampa Pride può comportare lesioni alle persone e/o danni al prodotto ed annullare la garanzia del prodotto Pride.

Non esiste altra garanzia esplicita.

GARANZIE IMPLICITE

Le garanzie implicite, comprese quelle di commercializzazione e idoneità per uno scopo particolare, sono limitate ad un (1) anno dalla data di acquisto e secondo i limiti previsti dalla legge. È esclusa qualunque possibile garanzia implicita. Questo è il rimedio esclusivo. Sono escluse responsabilità per danni conseguenti in base a qualunque possibile garanzia.

Alcuni Stati non consentono limitazioni sulla durata di una garanzia implicita e non consentono l'esclusione di limiti di danni incidentali o consequenziali. Pertanto la limitazione o esclusione di cui sopra può non essere applicabile.

La presente garanzia dà all'utente diritti specifici e potrebbero esserne altri che variano secondo il Paese di.

APPENDIX A: INCLINE GUIDELINES

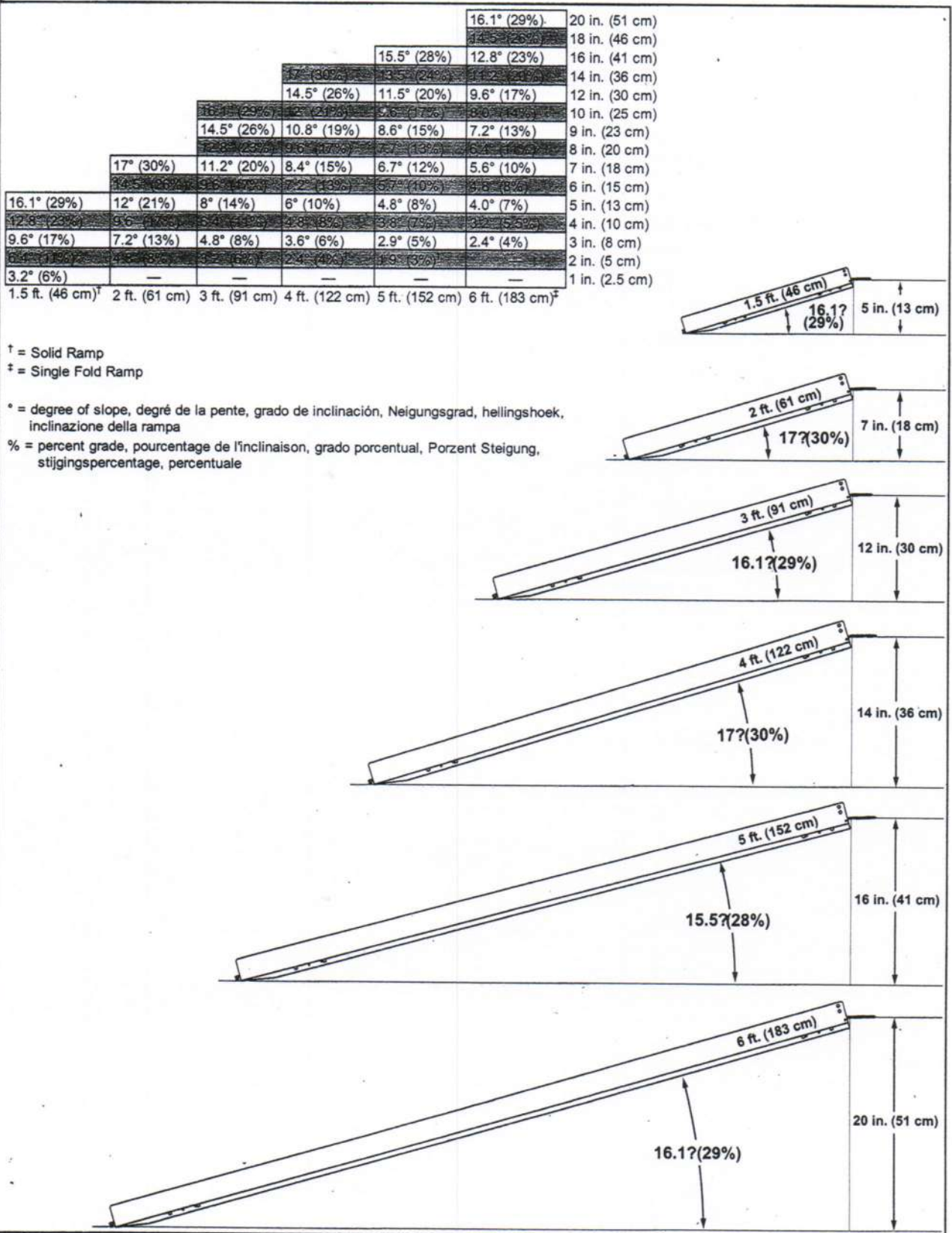

Figure 1. Maximum Ramp Height and Incline Angle

APPENDIX B: SPECIFICATIONS

SPECIFICATIONS	
Length, Longueur, Longitud, Gesamtlänge, Lengte, Lunghezza	6 ft. (183 cm) [†] , 5 ft. (152 cm), 4 ft. (122 cm), 3 ft. (91 cm), 2 ft. (61 cm), 1.5 ft. (45.72 cm) [†]
Width (Folded), Largeur (Repliée), Anchura (Plegada), Gesamtbreite (Zusammengeklappt), Breedte (Opgevouwen), Larghezza (Piegata)	14.75 in. (37.5 cm)
Width (Unfolded), Largeur (Dépliée), Anchura (Desplegada), Gesamtbreite (Aufgeklappt), Breedte (Uitgevouwen), Larghezza (Aperta)	29.5 in. (75 cm)
Width, Largeur, Anchura, Gesamtbreite, Breedte, Larghezza	30 in. (76 cm) [†]
Weights, Poids, Pesos, Gewicht, Gewichten, Peso	1.5 ft. (7.7 lbs./3.5 kg) [†] , 2 ft. (12.0 lbs./5.4 kg), 3 ft. (17.5 lbs./8.0 kg), 4 ft. (23.5 lbs./10.7 kg), 5 ft. (29.5 lbs./13.4 kg), 6 ft. (35.0 lbs./16.0 kg) [†]
Weight Capacity, Charge Utile, Capacidad de carga, Zuladung, Gewichtscapaciteit, Capacità di carico massima	600 lbs. (272 kg)

† Solid Ramp

‡ Single Fold Ramp

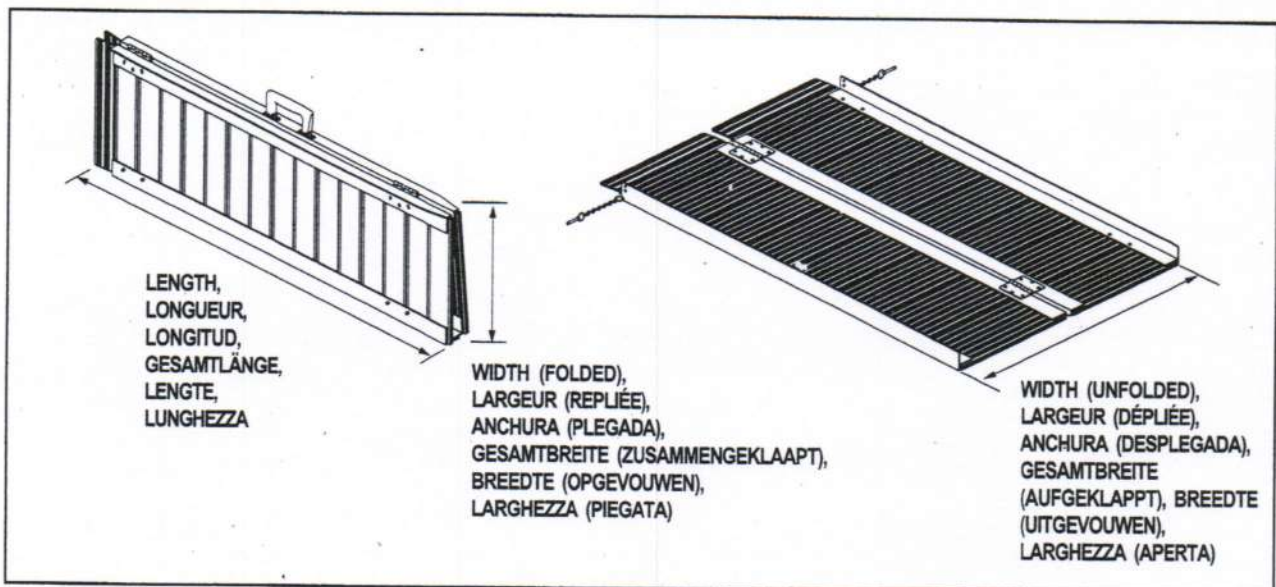

Figure 2. Specifications

APPENDIX C: SETUP

1

Place the ramp against a flat, level surface and remove the detent pins.

Placez la rampe à plat sur le sol et à niveau, retirez les goupilles.

Coloque la rampa contra una superficie plana y nivelada y extraiga los pasadores de anclaje.

Die Rampe gegen eine flache, waagerechte Fläche platzieren und die Arretierstifte entfernen.

Plaats de hellingbaan tegen een vlak, horizontaal oppervlak aan en verwijder de vergrendelpennen.

Collocare la rampa contro una superficie piatta e uniforme e rimuovere i perni di fissaggio.

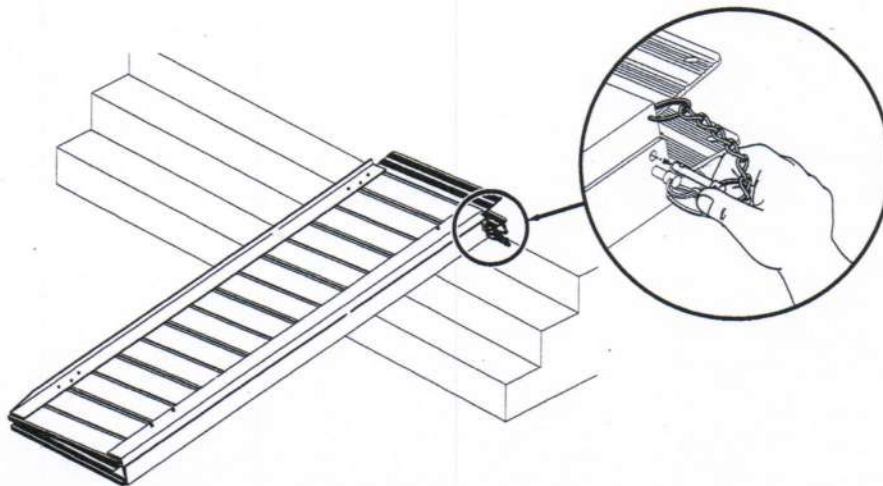

NOTE: Make sure ramp is set securely against a flat, level surface. Refer to Figure 1 for maximum ramp height and incline angle.

NOTE: Assurez-vous que la rampe est bien à plat sur le sol, sur une surface bien horizontale. Référez-vous à la Figure 1 pour connaître la hauteur et l'inclinaison maximale de la rampe.

NOTA: Asegúrese de que la rampa esté firmemente colocada contra una superficie plana y horizontal. Consulte la Figura 1. para conocer los ángulos de inclinación y altura máximos.

HINWEIS: Vergewissern Sie sich, dass die Rampe gegen eine flache, waagerechte Fläche gestellt ist. Beziehen Sie sich auf Abbildung 1 für maximale Rampenhöhe und Neigungswinkel.

OPMERKING: Controleer dat de hellingbaan veilig op een vlak, horizontaal oppervlak geplaatst is. Raadpleeg afbeelding 1 voor de maximaal toegestane hoogte en hellingshoek van de hellingbaan.

NOTA: Verificare che la rampa sia posizionata saldamente su una superficie piatta e uniforme. Consultare la Figura 1 per la massima altezza e inclinazione della rampa.

APPENDIX C: SETUP

2

Unfold the ramp.

Dépliez la rampe.

Despliegue la rampa.

Die Rampen aufklappen.

Vouw de hellingbaan uit.

Aprire la rampa.

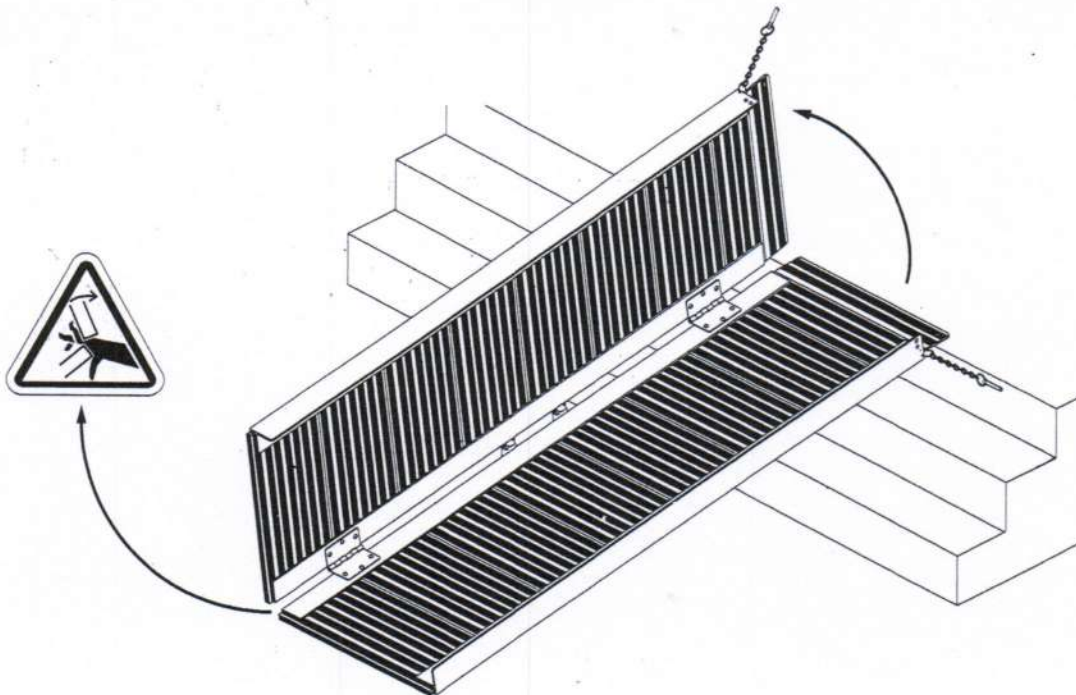

APPENDIX C: SETUP

3

Insert detent pins into the support surface to secure the ramp.

Insérez les goupilles sur la surface de support pour bloquer la rampe en place.

Introduzca los pasadores de anclaje en la superficie de soporte para sujetar la rampa.

Die Arretierstifte in die Auflagefläche stecken, um die Rampe zu sichern.

Zet de hellingbaan vast door de vergrendelpennen in het dragende oppervlak te steken.

Inserire i perni di fissaggio nella superficie di supporto per fissare la rampa.

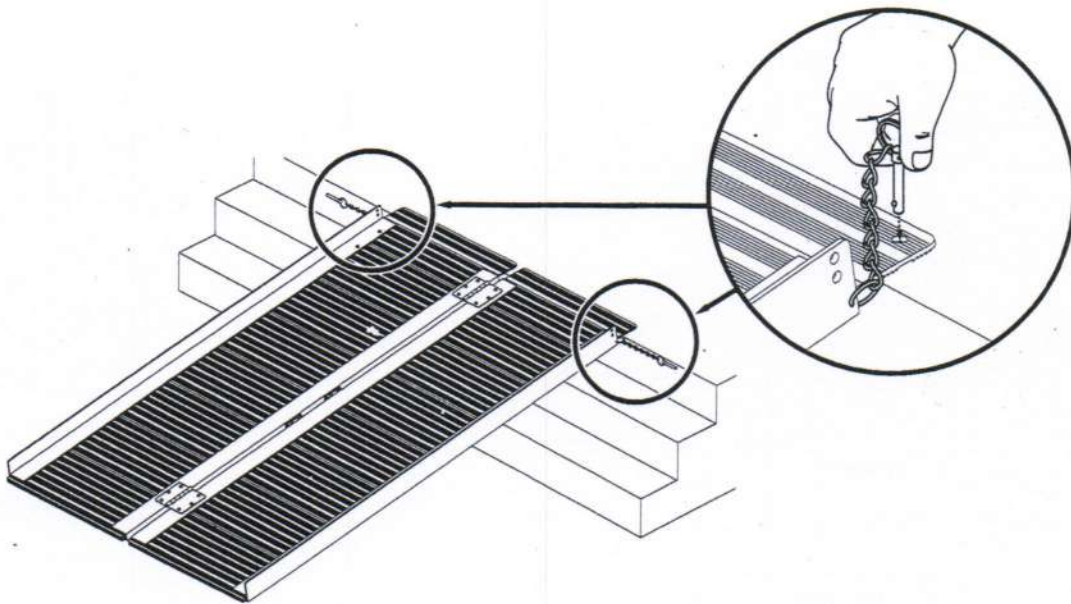

NOTE: You may need to drill holes in the support surface for the detent pins.

NOTE: Au besoin, percez des trous dans la surface de support pour insérer les goupilles.

NOTA: Puede que necesite horadar agujeros en la superficie de soporte para los pasadores de anclaje.

HINWEIS: Sie müssen eventuell Löcher in die Auflagefläche bohren, um die Benutzung der Arretierstifte zu ermöglichen.

OPMERKING: Het kan noodzakelijk zijn om gaten in het dragende oppervlak te boren voor de vergrendelpennen.

NOTA: Può essere necessario forare la superficie di supporto per i perni di fissaggio.



Pride® **SilverStar**™ **Lifts & Ramps**

Pride Mobility Products Corp.
182 Susquehanna Avenue
Exeter, PA 18643
www.pridemobility.com
www.silverstarlifts.com

Pride Mobility Products Company
380 Vansickle Road Unit 350
St. Catharines, Ontario L2R 6P7
Canada

Pride Mobility Products Ltd.
Unit 106, Heyford Park Camp Road
Upper Heyford, Oxfordshire OX25 5HA

Pride Mobility Products Australia Pty. Ltd.
21 Healey Road
Dandenong, 3175
Victoria, Australia

Pride Mobility Products Italia S.r.l.
Via del Progresso - ang. Via del Lavoro
Loc. Prato della Corte
00065-Fiano Romano (RM)

Pride Mobility Products Europe B.V.
Tijnmuiden 28
1046 AL Amsterdam
The Netherlands

